

品牌
动力源

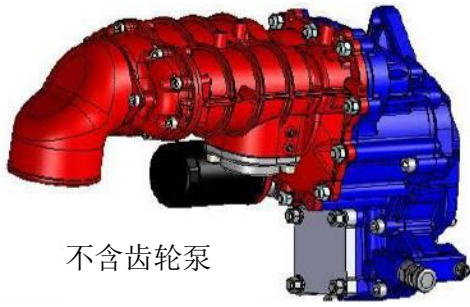

MH 螺杆空压机 规格说明书

生效日期：2020年3月23日
替代2011年11月2日版



不含齿轮泵

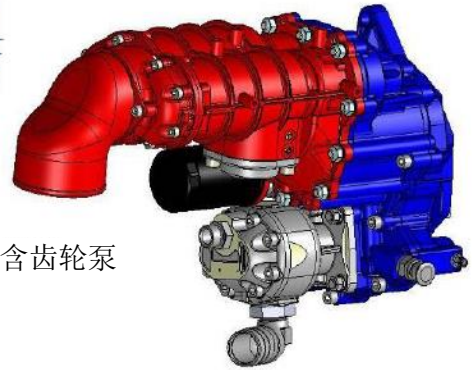

含齿轮泵

技术参数

	标准	可选配件
技术	莫瓦克®无油螺杆	
润滑方式	采埃孚和梅赛德斯：与齿轮箱共用油 斯堪尼亚和沃尔沃：单独油底壳	
动态密封	青铜迷宫式密封	
油质	采埃孚和梅赛德斯：标准齿轮箱 斯堪尼亚和梅赛德斯：BSC MH	
油冷却	提供了油冷却器	
大气压为m³/h时的上限流速 (CFM)	600 (353)	
入口法兰 (in.)	90°旋转弯管, Ø 108 (4.25)	直螺纹, 固定90°弯管
出口法兰	不锈钢G 2" BSP (英国标准管)	45°弯管; 90°不锈钢弯管
力矩限制器	集成至取力器	
液压泵	采埃孚和梅赛德斯：无 斯堪尼亚和沃尔沃：无	61cc, 不可脱开 仅适用于沃尔沃, 61cc, 可脱开
速度比	C	E
弯矩	100 Nm	泵采用115 Nm
尺寸mm (in)	L1	605 (23.82)
	L2	280 (11.02)
	H1	358 (14.09)
无油重量kg (lbs)	46 (101) 无泵	56 (123) 含泵

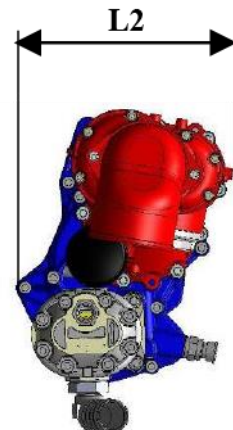
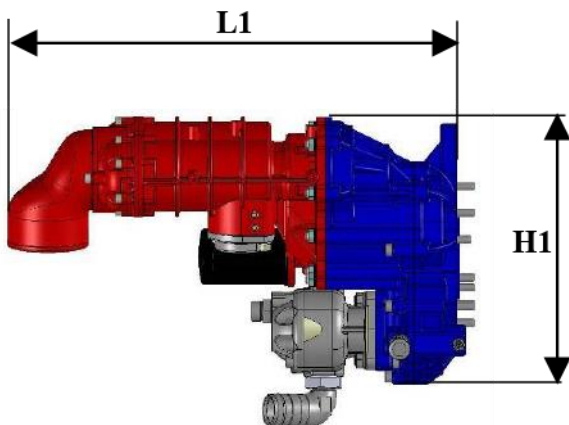

工作限值

	标准材料
下限温度°C (°F)	-30 (-22)
上限吸气温度°C (°F)	45 (113)
上限压力bar (PSI)	2.5 (36)
上限允许真空度bar (PSI)	0.075 (1.09)
所需进气口压滤 (微米)	5
允许速度范围 (rpm)	8,100/1,3500 (外螺纹)

结构材质

零件号	零件名称	标准材料	可选配件
1	机壳	铸铁	
2	轴承箱	涂层铸铁	
3	吸入盖	铝	
5	螺钉	球墨铸铁	
9	齿轮	淬火钢	
1060	密封件	青铜迷宫式密封	
1082	法兰式	不锈钢	
1083	法兰垫	石磨	
	轴承唇形密封	氟橡胶 (FKM)	
	静态密封	氟橡胶 (FKM)	

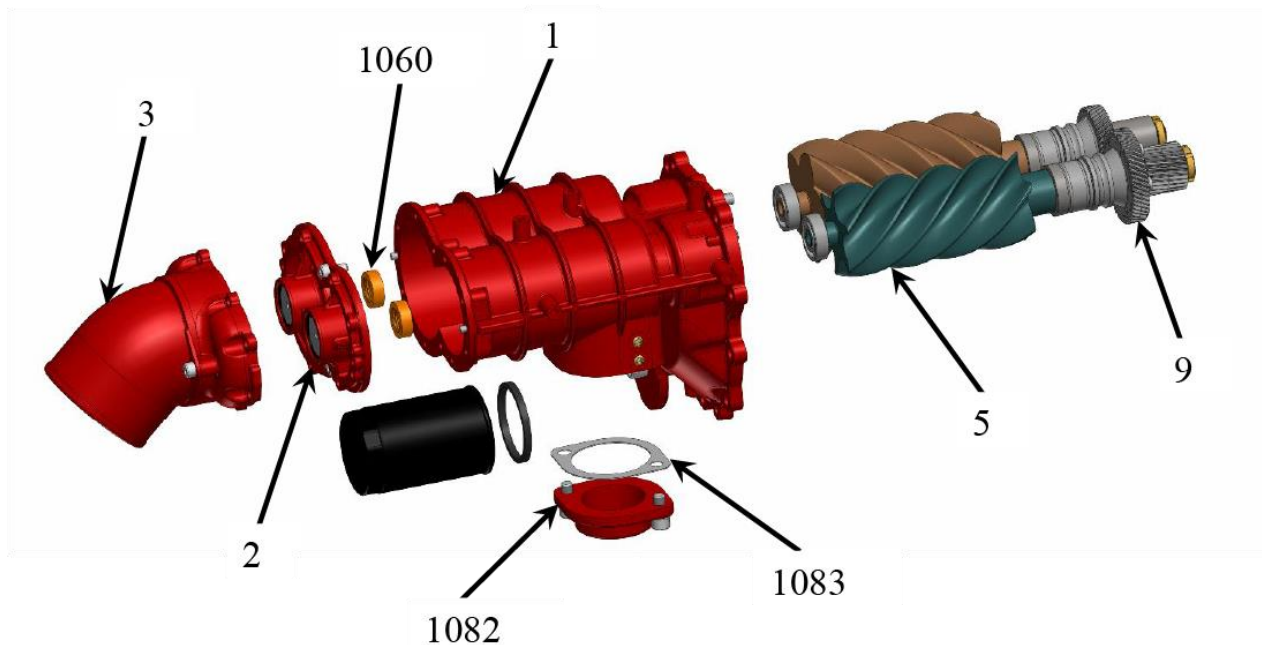

www.psgdover.com.cn/mouvex